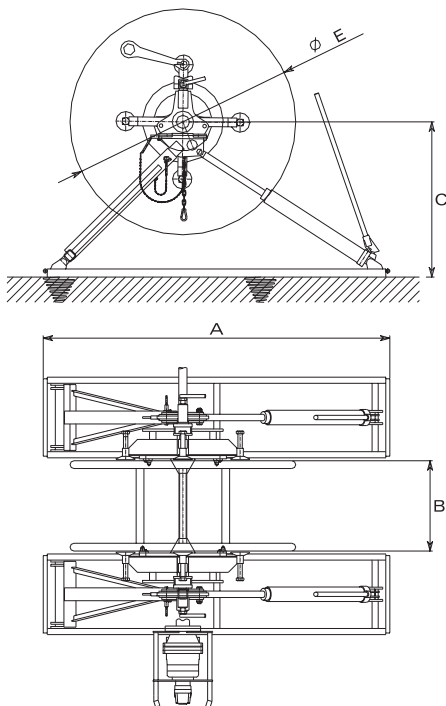

Cavalletto alzabobine autocaricante a mezzo pistone idraulico.  
Il cavalletto è realizzato in acciaio zincato, con il telaio completamente smontabile per consentirne il trasporto con il minimo ingombro. Viene fornito nella versione base, con doppio freno a disco per bobine in legno.

**CARATTERISTICHE**

Modello	A [mm]	B min. [mm]	B max. [mm]	C min. [mm]	C max. [mm]	E min. [mm]	E max. [mm]	Portata [kN]	Sistema solleva- mento	Massa cavalletto [kg]
CVI 602	2150	500	1500	500	1400	750	2500	70	Idraulico	330

**TESTA IDRAULICA mod. TIH 002**

Dispositivo a montaggio rapido per il controllo di svolgimento della bobina sia in recupero che in rilascio

**CARATTERISTICHE**

Coppia max	4 kN x m
Regime di rotazione max	150 rpm (max)
Massa	90 kg

**KIT TUBI DI COLLEGAMENTO**

TUT 001 - lunghezza 7 m  
TUT 002 - lunghezza 10 m  
TUT 003 - lunghezza 15 m

**OPZIONI**

CDA 009 - Adattatore per bobine standard di fune d'acciaio.