

NORMAL

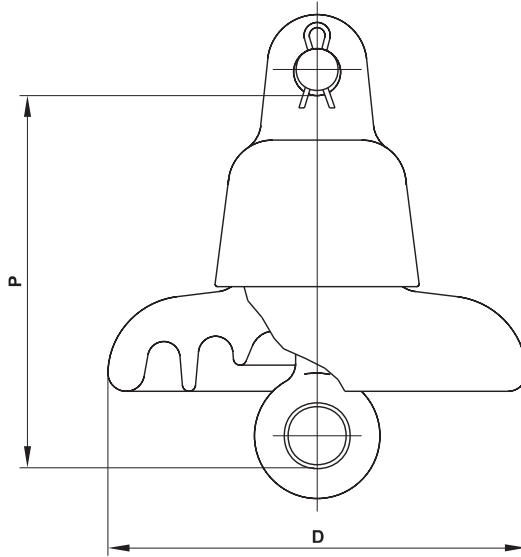

Fig. 1

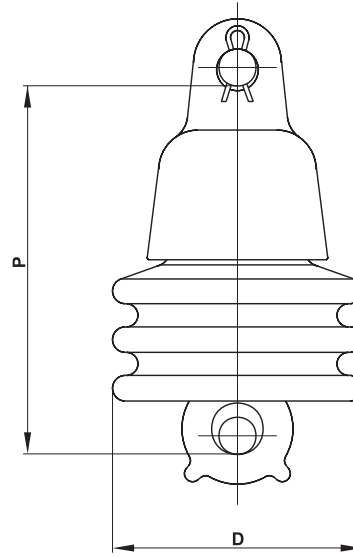

Fig. 2

IDENTIFICAÇÃO		Un.			
Referência catálogo Santa Terezinha nº		24302	24303	24304	
		Fig.1	Fig.1	Fig.2	
Classificação norma NBR 7109		***	D45-1	***	
Classificação norma ANSI C29.2		***	52-1	52-9-A	
Classificação norma IEC 60305		***	***	***	
CARACTERÍSTICAS ELÉTRICAS					
Tensão	Suportável de impulso atmosférico a seco	kV	80	70	70
	Suportável em frequência industrial sob chuva	kV	30	25	25
	Suportável em frequência industrial a seco	kV	60	55	55
	Crítica de impulso atmosférico a 50% - polaridade positiva	kV	115	100	100
	Crítica de impulso atmosférico a 50% - polaridade negativa	kV	115	100	90
	Disruptiva em frequência industrial a seco	kV	65	60	60
	Disruptiva em frequência industrial sob chuva	kV	35	30	30
	Perfuração no óleo	kV	80	80	80
	Aplicada no ensaio de radiointerferência	kV	7,5	7,5	7,5
Radiointerferência - máximo RIV a 1000 kHz	µV	50	50	50	
CARACTERÍSTICAS MECÂNICAS					
Carga	Ruptura eletromecânica	daN	4500	4500	4500
	Tração de rotina	daN	2250	2250	2250
	Ruptura ao impacto	daN.cm	55	50	51
CARACTERÍSTICAS DIMENSIONAIS					
Engate	Norma NBR 7108		GR	GR	GQ
	Norma ANSI C29.2		***	***	***
	Norma IEC 471		***	***	***
Dimensão	Distância de escoamento	mm	210	180	172
	Distância de arco a seco	mm	150	125	110
	Diâmetro D	mm	175	160	108
	Passo P	mm	140	140	159
CARACTERÍSTICAS DE EMBALAGEM					
Peso	Líquido por peça	kg	2,70	2,40	2,00
	Bruto por embalagem	kg	19,60	17,00	39,00
Volume	Embalagem	m ³	0,035	0,028	0,052
Quantidade	Peças por embalagem	un.	6	6	16

NORMAL

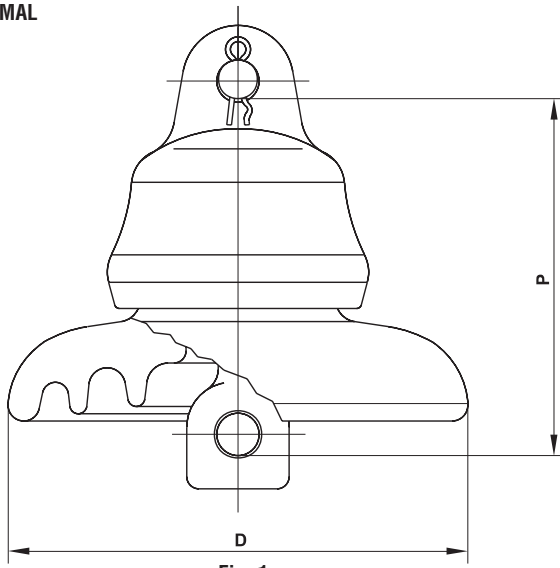

Fig. 1

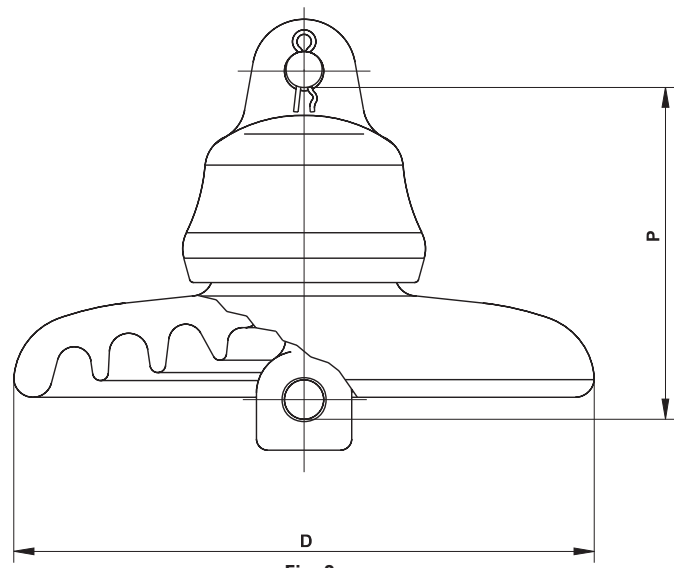

Fig. 2

IDENTIFICAÇÃO

Referência catálogo Santa Terezinha nº

Classificação norma NBR 7109

Classificação norma ANSI C29.2

Classificação norma IEC 60305

Un.

24306 25101 25110

Fig.1 Fig.2 Fig.2

*** *** D80-2

52-2 52-4 ***

*** U70C U80C

CARACTERÍSTICAS ELÉTRICAS

Tensão	Suportável de impulso atmosférico a seco	kV	90	100	100
	Suportável em frequência industrial sob chuva	kV	30	45	45
	Suportável em frequência industrial a seco	kV	60	70	70
	Crítica de impulso atmosférico a 50% - polaridade positiva	kV	115	125	125
	Crítica de impulso atmosférico a 50% - polaridade negativa	kV	115	130	130
	Disruptiva em frequência industrial a seco	kV	65	80	80
	Disruptiva em frequência industrial sob chuva	kV	35	50	50
	Perfuração no óleo	kV	90	130	130
	Aplicada no ensaio de radiointerferência	kV	7,5	10	10
	Radiointerferência - máximo RIV a 1000 kHz	µV	50	50	50

CARACTERÍSTICAS MECÂNICAS

Carga	Ruptura eletromecânica	daN	7000	7000	8000
	Tração de rotina	daN	3500	3500	4000
	Ruptura ao impacto	daN.cm	55	63	63

CARACTERÍSTICAS DIMENSIONAIS

Engate	Norma NBR 7108		GQ	GQ	GQ
	Norma ANSI C29.2		***	***	***
	Norma IEC 471		16C	16C	16C
Dimensão	Distância de escoamento	mm	210	292	292
	Distância de arco a seco	mm	155	210	210
	Diâmetro D	mm	190	254	254
	Passo P	mm	146	146	146

CARACTERÍSTICAS DE EMBALAGEM

Peso	Líquido por peça	kg	3,70	5,10	5,10
	Bruto por embalagem	kg	27,00	37,00	37,00
Volume	Embalagem	m ³	0,046	0,068	0,068
Quantidade	Peças por embalagem	un.	6	6	6

NORMAL

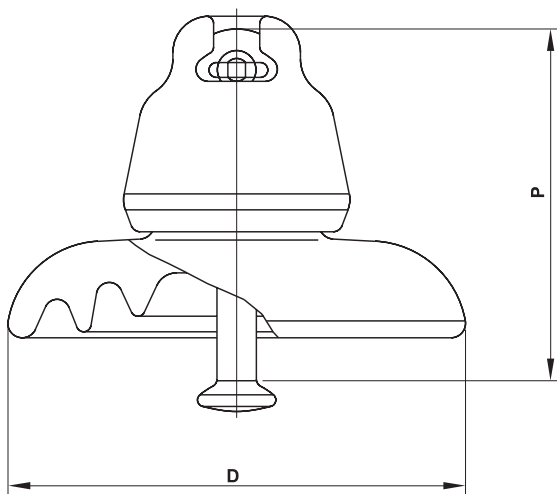

Fig. 1

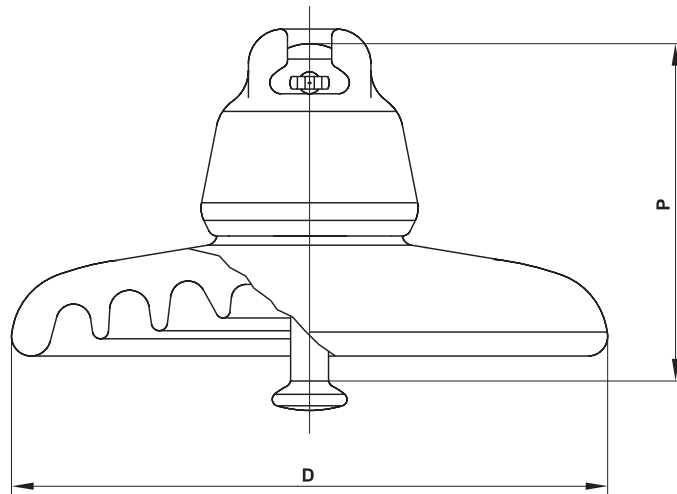

Fig. 2

IDENTIFICAÇÃO		Un.			
Referência catálogo Santa Terezinha nº		24305	24307	25102	
		Fig.1	Fig.1	Fig.2	
Classificação norma NBR 7109		***	D45-16	***	
Classificação norma ANSI C29.2		***	***	52-3	
Classificação norma IEC 60305		***	***	U70BL	
CARACTERÍSTICAS ELÉTRICAS					
Tensão	Suportável de impulso atmosférico a seco	kV	90	85	100
	Suportável em frequência industrial sob chuva	kV	30	27	45
	Suportável em frequência industrial a seco	kV	60	55	70
	Crítica de impulso atmosférico a 50% - polaridade positiva	kV	115	100	125
	Crítica de impulso atmosférico a 50% - polaridade negativa	kV	115	100	130
	Disruptiva em frequência industrial a seco	kV	65	60	80
	Disruptiva em frequência industrial sob chuva	kV	35	30	50
	Perfuração no óleo	kV	90	80	130
	Aplicada no ensaio de radiointerferência	kV	7,5	7,5	10
Radiointerferência - máximo RIV a 1000 kHz	µV	50	50	50	
CARACTERÍSTICAS MECÂNICAS					
Carga	Ruptura eletromecânica	daN	7000	4500	7000
	Tração de rotina	daN	3500	2250	3500
	Ruptura ao impacto	daN.cm	55	50	63
CARACTERÍSTICAS DIMENSIONAIS					
Engate	Norma NBR 7108		CB-16	CB-16	CB-16
	Norma ANSI C29.2		B	B	B
	Norma IEC 120		16A	16A	16A
Dimensão	Distância de escoamento	mm	210	180	292
	Distância de arco a seco	mm	155	125	210
	Diâmetro D	mm	190	160	254
	Passo P	mm	146	140	146
CARACTERÍSTICAS DE EMBALAGEM					
Peso	Líquido por peça	kg	3,70	2,40	4,50
	Bruto por embalagem	kg	27,00	17,00	32,80
Volume	Embalagem	m ³	0,046	0,028	0,068
Quantidade	Peças por embalagem	un.	6	6	6

NORMAL

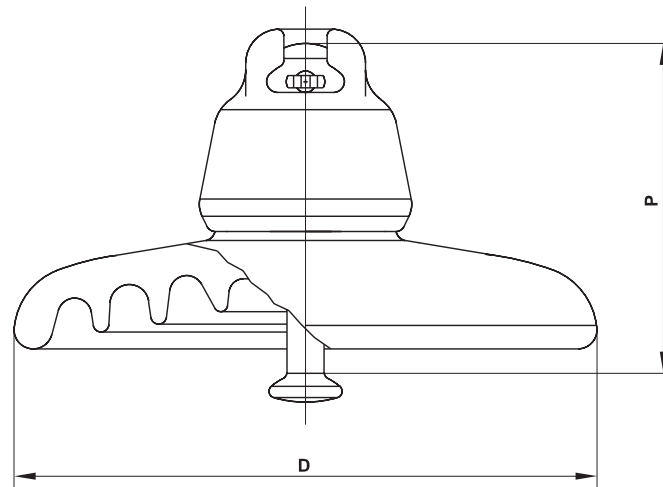

Fig. 1

IDENTIFICAÇÃO		Un.			
Referência catálogo Santa Terezinha nº			25120	26101	26101J
			Fig.1	Fig.1	Fig.1
Classificação norma NBR 7109			D80-16	D120-16	***
Classificação norma ANSI C29.2			***	***	52-5
Classificação norma IEC 60305			U80BL	U120BS	***
CARACTERÍSTICAS ELÉTRICAS					
Tensão	Suportável de impulso atmosférico a seco	kV	100	100	100
	Suportável em frequência industrial sob chuva	kV	45	45	45
	Suportável em frequência industrial a seco	kV	70	70	70
	Crítica de impulso atmosférico a 50% - polaridade positiva	kV	125	125	125
	Crítica de impulso atmosférico a 50% - polaridade negativa	kV	130	130	130
	Disruptiva em frequência industrial a seco	kV	80	80	80
	Disruptiva em frequência industrial sob chuva	kV	50	50	50
	Perfuração no óleo	kV	130	130	130
	Aplicada no ensaio de radiointerferência	kV	10	10	10
	Radiointerferência - máximo RIV a 1000 kHz	µV	50	50	50
CARACTERÍSTICAS MECÂNICAS					
Carga	Ruptura eletromecânica	daN	8000	12000	12000
	Tração de rotina	daN	4000	6000	6000
	Ruptura ao impacto	daN.cm	63	63	63
CARACTERÍSTICAS DIMENSIONAIS					
Engate	Norma NBR 7108		CB-16	CB-16	***
	Norma ANSI C29.2		B	B	J
	Norma IEC 120		16A	16A	***
Dimensão	Distância de escoamento	mm	292	292	292
	Distância de arco a seco	mm	210	210	210
	Diâmetro D	mm	254	254	254
	Passo P	mm	146	146	146
CARACTERÍSTICAS DE EMBALAGEM					
Peso	Líquido por peça	kg	4,80	6,10	6,10
	Bruto por embalagem	kg	35,00	42,70	42,70
Volume	Embalagem	m³	0,068	0,068	0,068
Quantidade	Peças por embalagem	un.	6	6	6

ANTI-POLUIÇÃO

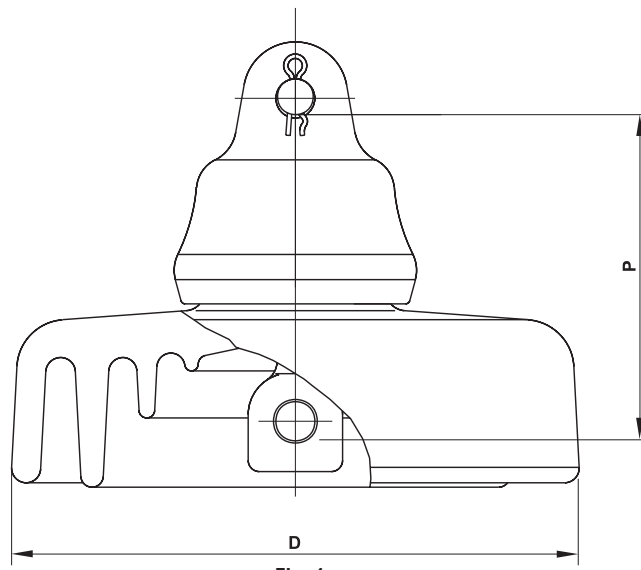

Fig. 1

IDENTIFICAÇÃO		Un.	
Referência catálogo Santa Terezinha nº		27403	
		Fig.1	
Classificação norma NBR 7109		***	
Classificação norma ANSI C29.2		***	
Classificação norma IEC 60305		***	
CARACTERÍSTICAS ELÉTRICAS			
Tensão	Suportável de impulso atmosférico a seco	kV	125
	Suportável em freqüência industrial sob chuva	kV	55
	Suportável em freqüência industrial a seco	kV	95
	Crítica de impulso atmosférico a 50% - polaridade positiva	kV	150
	Crítica de impulso atmosférico a 50% - polaridade negativa	kV	150
	Disruptiva em freqüência industrial a seco	kV	100
	Disruptiva em freqüência industrial sob chuva	kV	60
	Perfuração no óleo	kV	130
	Aplicada no ensaio de radiointerferência	kV	10
Radiointerferência - máximo RIV a 1000 kHz	µV	50	
CARACTERÍSTICAS MECÂNICAS			
Carga	Ruptura eletromecânica	daN	8000
	Tração de rotina	daN	4000
	Ruptura ao impacto	daN.cm	115
CARACTERÍSTICAS DIMENSIONAIS			
Engate	Norma NBR 7108	GQ	
	Norma ANSI C29.2	***	
	Norma IEC 471	16C	
Dimensão	Distância de escoamento	mm	432
	Distância de arco a seco	mm	260
	Diâmetro D	mm	254
	Passo P	mm	146
CARACTERÍSTICAS DE EMBALAGEM			
Peso	Líquido por peça	kg	7,00
	Bruto por embalagem	kg	40,00
Volume	Embalagem	m ³	0,070
Quantidade	Peças por embalagem	un.	5

ANTI-POLUIÇÃO

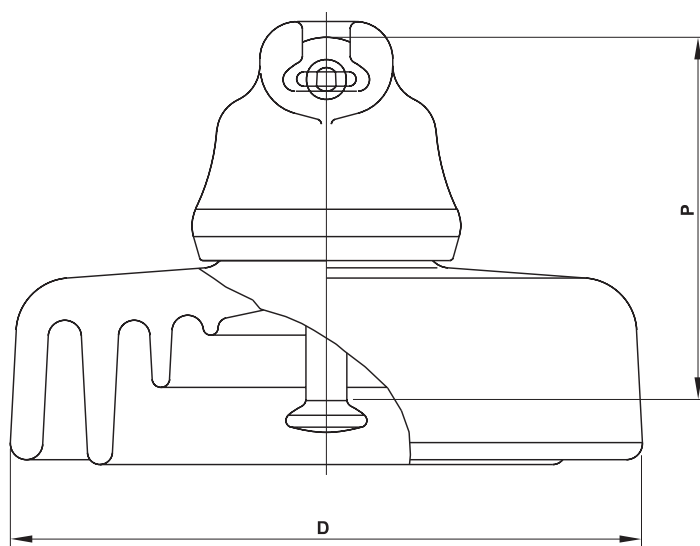
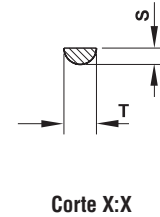
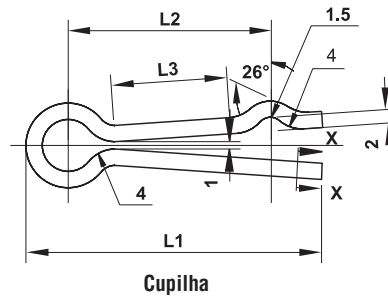
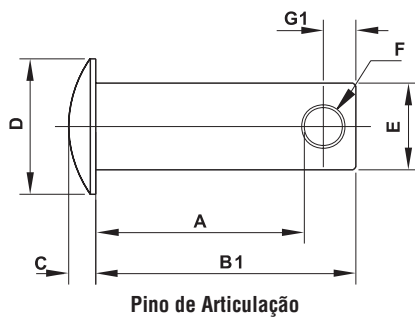
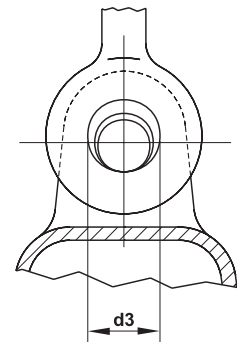
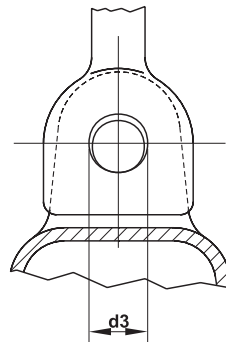
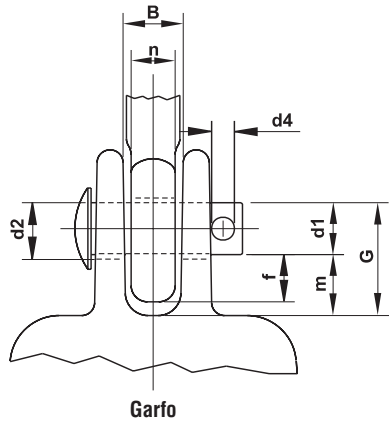

Fig. 1

IDENTIFICAÇÃO		Un.			
Referência catálogo Santa Terezinha nº			27303	28303	28303J
			Fig.1	Fig.1	Fig.1
Classificação norma NBR 7109			***	***	***
Classificação norma ANSI C29.2			***	***	***
Classificação norma IEC 305			***	***	***
CARACTERÍSTICAS ELÉTRICAS					
Tensão	Suportável de impulso atmosférico a seco	kV	125	125	125
	Suportável em frequência industrial sob chuva	kV	55	55	55
	Suportável em frequência industrial a seco	kV	95	95	95
	Crítica de impulso atmosférico a 50% - polaridade positiva	kV	150	150	150
	Crítica de impulso atmosférico a 50% - polaridade negativa	kV	150	160	160
	Disruptiva em frequência industrial a seco	kV	100	100	100
	Disruptiva em frequência industrial sob chuva	kV	60	60	60
	Perfuração no óleo	kV	130	130	130
	Aplicada no ensaio de radiointerferência	kV	10	10	10
Radiointerferência - máximo RIV a 1000 kHz	µV	50	50	50	
CARACTERÍSTICAS MECÂNICAS					
Carga	Ruptura eletromecânica	daN	8000	12000	12000
	Tração de rotina	daN	4000	6000	6000
	Ruptura ao impacto	daN.cm	115	115	115
CARACTERÍSTICAS DIMENSIONAIS					
Engate	Norma NBR 7108		CB-16	CB-16	***
	Norma ANSI C29.2		B	B	J
	Norma IEC 120		16A	16A	***
Dimensão	Distância de escoamento	mm	432	432	432
	Distância de arco a seco	mm	260	280	280
	Diâmetro D	mm	254	254	254
	Passo P	mm	146	146	146
CARACTERÍSTICAS DE EMBALAGEM					
Peso	Líquido por peça	kg	7,00	7,80	7,80
	Bruto por embalagem	kg	40,00	44,00	44,00
Volume	Embalagem	m³	0,070	0,070	0,070
Quantidade	Peças por embalagem	un.	5	5	5



CARACTERÍSTICAS DIMENSIONAIS DO GARFO - OLHAL (mm)

NORMA	CLASSE	d1	d2	d3	n	B	m	f	d4	G
NBR 7108	GR	16,0+/-1,5	17,5+/-0,8	22,2+/-1,6	13,5+/-0,8	17,5 MIN	17,5 MIN	13,5+/-0,8	7+0,5/-0	XX
	GQ	16,0+/-1,5	17,5+/-0,8	17,5+/-0,8	13,5+/-0,8	17,5 MIN	17,5 MIN	13,5+/-0,8	7+0,5/-0	XX
IEC 471	16C	16,0+/-0,5	17,5+/-0,8	17,5+/-0,8	13,5+/-0,8	18,5+/-1,5	XX	13,5+/-0,8	7+0,5/-0	34,7+/-1,8
ANSI C29.2	RE	15,9+/-0,4	17,5+/-0,8	22,2+/-1,6	12,7+1,6/-0	17,5 MIN	17,5 MIN	XX	XX	XX
	SE	15,9+/-0,4	17,5+/-0,8	17,5+/-0,8	12,7+1,6/-0	17,5 MIN	17,5 MIN	XX	XX	XX

CARACTERÍSTICAS DIMENSIONAIS DO PINO DE ARTICULAÇÃO (mm)

NORMA	CLASSE	A	B1	C	D	E	F	G1
NBR 8159	16	36 MIN	46+/-2	5 MIN	25+/-2	16+/-0,5	7+0,5/-0	6+/-0,5
IEC 471	16C	XX	XX	XX	XX	16+/-0,5	XX	XX
ANSI C29.2	RE	XX	XX	XX	XX	15,9+/-0,4	XX	XX
	SE	XX	XX	XX	XX	15,9+/-0,4	XX	XX

CARACTERÍSTICAS DIMENSIONAIS DA CUPILHA (mm)

NORMA	CLASSE	L1	L2	L3	S	T
NBR 9893	16	34+/-1,5	24,5+/-0,5	16 MIN	1,8+/-0,1	3,6+/-0,1
IEC 471	XX	XX	XX	XX	XX	XX
ANSI C29.2	RE	XX	XX	XX	XX	XX
	SE	XX	XX	XX	XX	XX

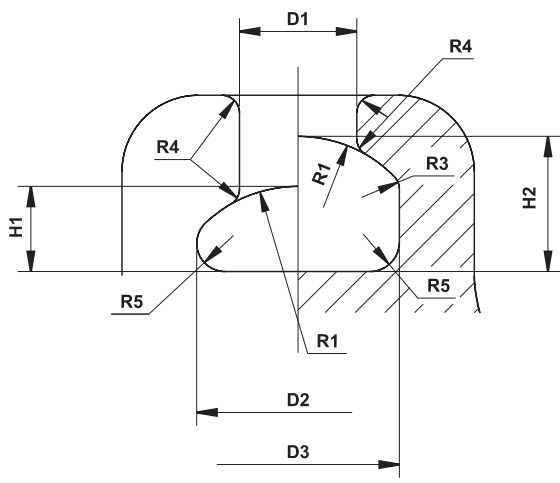

Concha

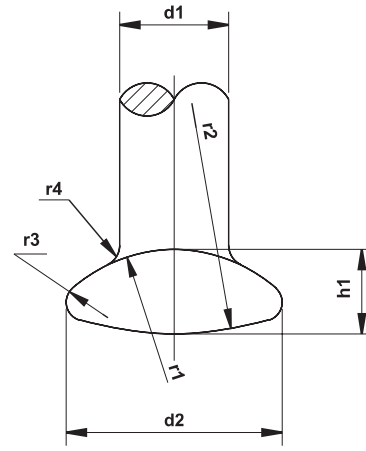

Boleta ou Bola

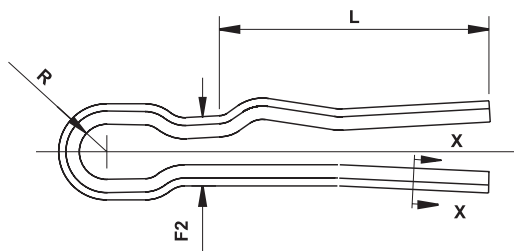

Cupilha

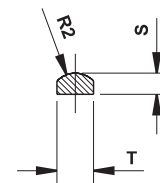

Corte X:X

CARACTERÍSTICAS DIMENSIONAIS DA CONCHA

(mm)

NORMA	CLASSE	D1	D2	D3	H1	H2	R1	R3	R4	R5
NBR 7108	CB-16	19,2+1,6/-0	34,5 MIN	34,5 MIN	14,5+1,6/-0	20,5 MIN	23	3	3	5
IEC 60120	16A	19,2+1,6/-0	34,5 MIN	34,5 MIN	14,5+1,6/-0	20,5 MIN	23	3	3	5
ANSI C29.2	B	20+/-0,8	34,5+/-1,2	34,5+/-1,2	13,4+/-0,7	21,6 MIN	23,4	3,2	3,2	5
	J	20+/-0,8	34,5+/-1,2	34,5+/-1,2	13,4+/-0,7	21,6 MIN	23,4	3,2	3,2	5

CARACTERÍSTICAS DIMENSIONAIS DA BOLA

(mm)

NORMA	CLASSE	d1	d2	h1	r1	r2	r3	r4
NBR 7108	CB-16	17+0/-1,2	33,3+0/-1,5	13,4+0/-1,3	23	50	3	3+1/-0
IEC 60120	16A	17+0/-1,2	33,3+0/-1,5	13,4+0/-1,3	23	50	3	3+1/-0
ANSI C29.2	B	17,3+/-1,6	32,5+/-0,9	13,4+/-1,2	23	50	3	3+/-1
	J	18,1+/-0,7	32,5+/-0,9	13,4+/-1,2	23	50	3	3+/-1

CARACTERÍSTICAS DIMENSIONAIS DA CÚPILHA

(mm)

NORMA	CLASSE	S	T	R2	F2	R	L
NBR 7107	CB-16	3,2+/-0,1	5,5+0,2/-0	3,8	10,3 MIN	3 MIN	38 MIN
IEC 60372	16A	3,2+/-0,1	5,5+0,2/-0	3,8	10,3 MIN	3 MIN	38 MIN
ANSI C29.2	B	XX	XX	XX	XX	XX	XX
	J	XX	XX	XX	XX	XX	XX

ISOLADOR	ENSAIOS	NÚMERO DE ISOLADORES							
		2	3	4	5	6	7	8	
NORMAL	Diâmetro 160mm	Frequência Industrial a Seco	120	175	225	275			
		Frequência Industrial sob Chuva	55	80	105	130			
	Passo 140mm	Impulso Atmosférico - Positivo	200	300	385	460			
		Impulso Atmosférico - Negativo	190	275	355	435			
ANTI-POLUIÇÃO	Diâmetro 190mm	Frequência Industrial a Seco	130	190	245	295			
		Frequência Industrial sob Chuva	65	95	130	165			
	Passo 146mm	Impulso Atmosférico - Positivo	225	310	390	465			
		Impulso Atmosférico - Negativo	215	305	375	455			
NORMAL	Diâmetro 254mm	Frequência Industrial a Seco	155	215	270	325	380	435	485
		Frequência Industrial sob Chuva	90	130	170	215	255	295	335
	Passo 146mm	Impulso Atmosférico - Positivo	265	355	440	525	610	695	780
		Impulso Atmosférico - Negativo	255	345	415	495	585	670	760
ANTI-POLUIÇÃO	Diâmetro 254mm	Frequência Industrial a Seco	160	220	275	335	390	440	490
		Frequência Industrial sob Chuva	95	130	165	200	235	270	305
	Passo 146mm	Impulso Atmosférico - Positivo	270	380	475	570	665	750	835
		Impulso Atmosférico - Negativo	260	355	435	520	605	690	775

ISOLADOR	ENSAIOS	NÚMERO DE ISOLADORES							
		9	10	11	12	13	14	15	
NORMAL	Diâmetro 254mm	Frequência Industrial a Seco	540	590	640	690	735	785	830
		Frequência Industrial sob Chuva	375	415	455	490	525	565	600
	Passo 146mm	Impulso Atmosférico - Positivo	860	945	1025	1105	1185	1265	1345
		Impulso Atmosférico - Negativo	845	930	1015	1095	1190	1275	1360
ANTI-POLUIÇÃO	Diâmetro 254mm	Frequência Industrial a Seco	540	590	635	680	730	775	820
		Frequência Industrial sob Chuva	335	365	395	425	455	480	505
	Passo 146mm	Impulso Atmosférico - Positivo	920	1005	1090	1175	1260	1345	1430
		Impulso Atmosférico - Negativo	860	950	1040	1130	1220	1310	1400

ISOLADOR	ENSAIOS	NÚMERO DE ISOLADORES							
		16	17	18	19	20	21	22	
NORMAL	Diâmetro 254mm	Frequência Industrial a Seco	875	920	965	1010	1055	1100	1145
		Frequência Industrial sob Chuva	635	670	705	740	775	810	845
	Passo 146mm	Impulso Atmosférico - Positivo	1425	1505	1585	1665	1745	1825	1905
		Impulso Atmosférico - Negativo	1440	1530	1615	1700	1785	1870	1955
ANTI-POLUIÇÃO	Diâmetro 254mm	Frequência Industrial a Seco	865	910	955	1000	1040	1080	1115
		Frequência Industrial sob Chuva	530	555	580	605	625	645	665
	Passo 146mm	Impulso Atmosférico - Positivo	1515	1600	1685	1770	1850	1930	2010
		Impulso Atmosférico - Negativo	1490	1585	1670	1755	1840	1925	2010

ISOLADOR	ENSAIOS	NÚMERO DE ISOLADORES							
		23	24	25	26	27	28	29	
NORMAL	Diâmetro 254mm	Frequência Industrial a Seco	1190	1235	1280	1325	1370	1410	1455
		Frequência Industrial sob Chuva	880	915	950	985	1015	1045	1080
	Passo 146mm	Impulso Atmosférico - Positivo	1985	2065	2145	2220	2300	2375	2455
		Impulso Atmosférico - Negativo	2040	2125	2210	2295	2380	2465	2550
ANTI-POLUIÇÃO	Diâmetro 254mm	Frequência Industrial a Seco	1150	1185	1220				
		Frequência Industrial sob Chuva	685	705	720				
	Passo 146mm	Impulso Atmosférico - Positivo	2090	2170	2250				
		Impulso Atmosférico - Negativo	2095	2180	2265				

ISOLADOR	ENSAIOS	NÚMERO DE ISOLADORES							
		2	3	4	5	6	7	8	
NORMAL	Diâmetro 160mm	Frequência Industrial a Seco	100	145	185	225			
		Frequência Industrial sob Chuva	65	95	115	140			
	Passo 140mm	Impulso Atmosférico - Positivo	140	205	265	320			
		Impulso Atmosférico - Negativo	150	215	280	345			
ANTI-POLUIÇÃO	Diâmetro 190mm	Frequência Industrial a Seco	120	180	235	285			
		Frequência Industrial sob Chuva	60	85	120	145			
	Passo 146mm	Impulso Atmosférico - Positivo	215	300	380	455			
		Impulso Atmosférico - Negativo	205	295	365	455			
NORMAL	Diâmetro 254mm	Frequência Industrial a Seco	140	195	245	290	340	390	435
		Frequência Industrial sob Chuva	80	115	155	195	230	265	300
	Passo 146mm	Impulso Atmosférico - Positivo	230	320	400	470	550	625	700
		Impulso Atmosférico - Negativo	230	310	375	445	525	605	685
ANTI-POLUIÇÃO	Diâmetro 254mm	Frequência Industrial a Seco	145	200	250	300	350	395	440
		Frequência Industrial sob Chuva	85	115	150	180	210	240	270
	Passo 146mm	Impulso Atmosférico - Positivo	240	340	430	515	600	675	750
		Impulso Atmosférico - Negativo	235	320	390	470	545	620	700

ISOLADOR	ENSAIOS	NÚMERO DE ISOLADORES							
		9	10	11	12	13	14	15	
NORMAL	Diâmetro 254mm	Frequência Industrial a Seco	485	530	575	620	660	705	745
		Frequência Industrial sob Chuva	335	375	410	440	475	510	540
	Passo 146mm	Impulso Atmosférico - Positivo	775	850	920	995	1065	1140	1210
		Impulso Atmosférico - Negativo	760	835	915	995	1070	1145	1225
ANTI-POLUIÇÃO	Diâmetro 254mm	Frequência Industrial a Seco	485	530	570	610	655	695	740
		Frequência Industrial sob Chuva	300	330	355	380	405	430	455
	Passo 146mm	Impulso Atmosférico - Positivo	825	905	985	1055	1130	1210	1290
		Impulso Atmosférico - Negativo	775	855	935	1015	1100	1180	1260

ISOLADOR	ENSAIOS	NÚMERO DE ISOLADORES							
		16	17	18	19	20	21	22	
NORMAL	Diâmetro 254mm	Frequência Industrial a Seco	785	830	870	910	950	990	1030
		Frequência Industrial sob Chuva	570	600	635	665	700	730	760
	Passo 146mm	Impulso Atmosférico - Positivo	1280	1355	1425	1500	1570	1640	1710
		Impulso Atmosférico - Negativo	1295	1375	1455	1530	1605	1680	1755
ANTI-POLUIÇÃO	Diâmetro 254mm	Frequência Industrial a Seco	780	820	860	900	935	970	1005
		Frequência Industrial sob Chuva	480	500	520	545	565	580	600
	Passo 146mm	Impulso Atmosférico - Positivo	1360	1440	1515	1590	1665	1735	1810
		Impulso Atmosférico - Negativo	1340	1425	1500	1580	1655	1730	1810

ISOLADOR	ENSAIOS	NÚMERO DE ISOLADORES							
		23	24	25	26	27	28	29	
NORMAL	Diâmetro 254mm	Frequência Industrial a Seco	1070	1110	1150	1185	1220	1280	1300
		Frequência Industrial sob Chuva	790	820	855	885	915	950	980
	Passo 146mm	Impulso Atmosférico - Positivo	1780	1850	1920	1990	2060	2130	2200
		Impulso Atmosférico - Negativo	1830	1905	1980	2050	2125	2195	2255
ANTI-POLUIÇÃO	Diâmetro 254mm	Frequência Industrial a Seco	1035	1065	1100	1130	1160	1190	1220
		Frequência Industrial sob Chuva	615	635	650	670	695	715	730
	Passo 146mm	Impulso Atmosférico - Positivo	1880	1950	2025	2095	2165	2235	2305
		Impulso Atmosférico - Negativo	1855	1960	2040	2115	2190	2265	2335